

# SCALDABAGNO A GAS 100 LT

 Chaffoteaux



- Caldaia smaltata
- Anodo di magnesio
- Sistema di accensione piezoelettrico
- Predisposto per gas metano trasformabile gpl (kit ugelli incluso)
- Funzionamento senza collegamenti elettrici
- Funzionamento anche a pressioni idriche minime
- Valvola con tripla sicurezza

CAMERA APERTA tiraggio naturale		100 V CA
Capacità	l	100
Potenza termica	W	5200
Potenza utile	w	4400
Tempo di riscald. ( $\Delta T = 45^\circ \text{C}$ )	h,min	1,17
Acqua a $40^\circ \text{C}$ in un prelievo	l	231
Acqua in continuo a $40^\circ \text{C}$	l/h	144
Acqua nella prima ora a $40^\circ \text{C}$	l	375
Consumo metano*	m <sup>3</sup> /h	0,550
Consumo gas liquido*	Kg/h	0,410
Pressione max d'esercizio	bar	8
Peso netto	Kg	35

\* In condizioni standard:  $15^\circ \text{C}$ , 1013 mbar

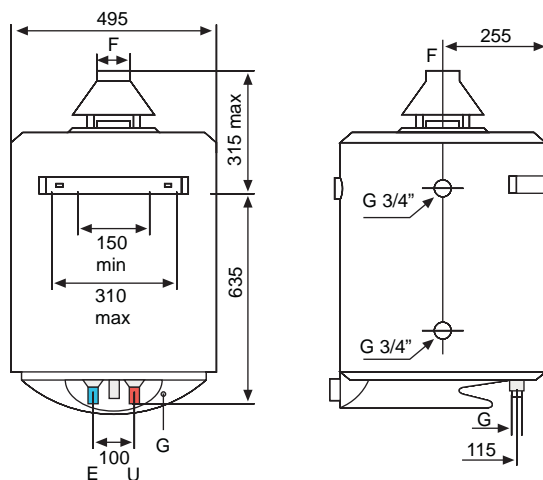

E Entrata acqua fredda G 3/4"

U Uscita acqua calda G 3/4"

G Ingresso gas G 1/2"

E Accensione elettrica  
(con pila da 230 V)

F Scarico fumi  $\varnothing$  81mm