

# NASPO DN25 A PARETE

UNI EN 671/1 - MARCATO CE, CPR - MT.15 -20-25-30

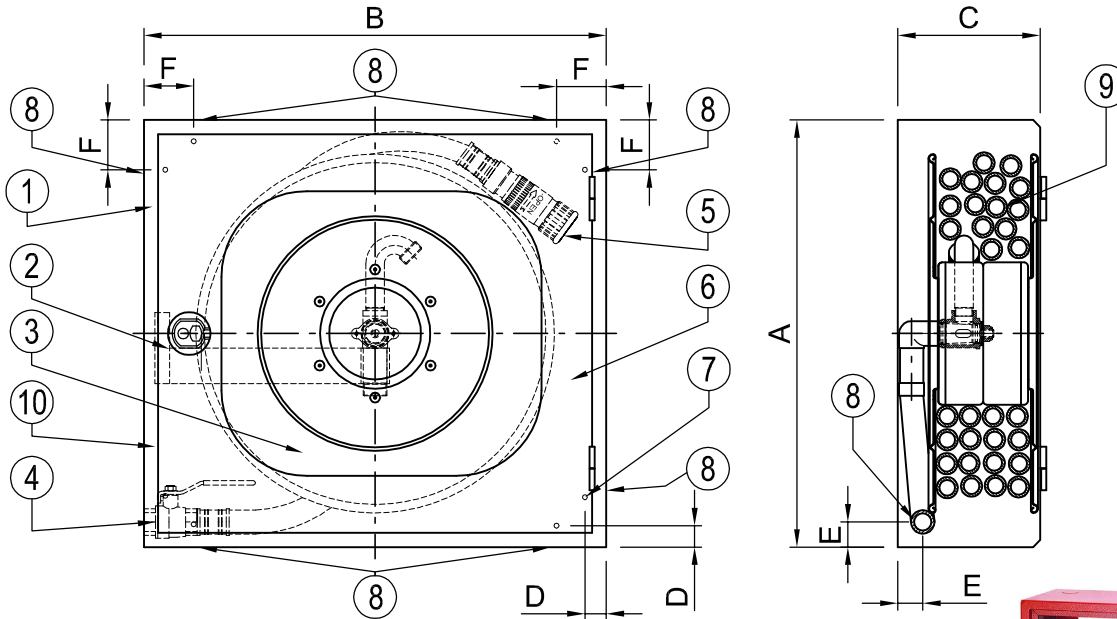

Ugello DN 8

Pressione/Pressure P=MPa	Portata / Flow Q (l/min)			K	Gittata Max Throw range (m)	K equivalente K factor
	0.2	0.4	0.6			
Getto pieno / jet	50	70	74	34.9	11.5	Q = Kv√10P Q : (l/min)
Getto frazionato / Spray	52	74	90	36.7	4.6	P : (MPa)

	Mt.15/20	Mt.25/30
A	600	700
B	650	750
C	200	200
D	30	30
E	60	60
F	70	70

DIMENSIONE LASTRA INFRANGIBILE "INTEGRA"	
Mt. 15	417 X 466
Mt. 20	
Mt. 25	480 X 510
Mt. 30	

## DESCRIZIONE

1	Cassetta con portello in Lamiera Acciaio verniciata Rosso Ral 3000
2	Braccetto di sostegno orientabile per naspo
3	Bobina orientabile in lamiera sagomata per avvolgere il tubo semirigido
4	Valvola di intercettazione apertura rapida a sfera passaggio totale in entrata G1 PN 12
5	Lancia DN 25 Ugello Ø8 a Rotazione a 3 effetti (chiuso-getto pieno-getto nebulizzato)
6	Portello in lamiera con serratura in termoplastico con possibilità di sigillo
7	N°8 Fori Ø7 per fissaggio Cassetta
8	Predisposizione fori per attacco alla rete idrica da G1
9	Tubo semirigido "Pyton" bianco (CE 01) oppure "Pyton" rosso (CE 11)
10	Adesivo con codice identificazione marchio CE applicato all'interno



**R.M. MANFREDI** S.n.c.

di Manfredi Mario e Carla  
**FORNITURE ANTINCENDIO - RUBINETTERIA IDRAULICA**  
 Loc. Orsanvenzo, 33 - 13018 Valduggia (Vercelli), Italia  
 Tel: +39 0163 47252 - Fax: +39 0163 48143  
 e-mail: info@rmanfredi.com - web: www.rmanfredi.com



SCHEDA TECNICA RM

art. CE01-CE11

DATA: 04/03/2014

Controllato: