

# SCALDABAGNO ELETTRICO LT 30 EGO

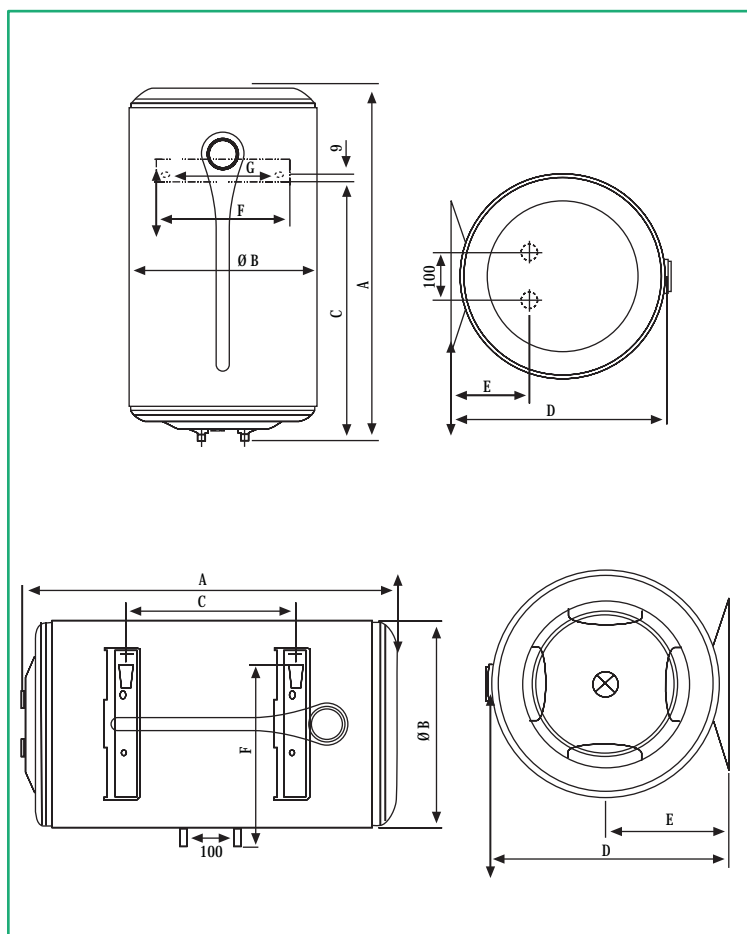

Nuova generazione smaltatura diamond-quality

- Know-how Atlantic e esperienza per il tuo benessere
- IP 24 conforme agli standard europei per la protezione e sicurezza elettrica
- CFC- free isolamento ad alta intensità per maggiore risparmio energetico



Caratteristiche										
Modello	Capacità (L)	Potenza assorbita (W)		Vtaggio (V)		Consumo energia (KWh/24h a 65°C)		Tempo di riscaldamento a 60°C (Δt=50°C)		
831096	30	1200		230 (220- 240)		0,80		1h12		
Caratteristiche										
Dimensioni										
Modello	Capacità (L)	A	B	C	D	E	F	G	Flangia ispezione (Ø)	Peso netto (Kg)
831096	30	431	433	235	451	165	100 - 280	240	72 mm	14